

**Activité 1 : Connaître la répartition des activités autour de la création de la polaire.**

- A l'aide des informations de la leçon 1 (textes et calendrier en particulier), réponds aux questions suivantes.
  1. Inscris sur chaque ligne pointillée un verbe d'action qui montre le lien logique qui existe entre le siège de l'entreprise, l'usine, le dépôt ou le magasin.
  2. Pour chaque étape, inscris les lieux concernés sur les lignes en tirets.
  3. Indique dans chaque ovale en tirets les délais nécessaires (la durée).

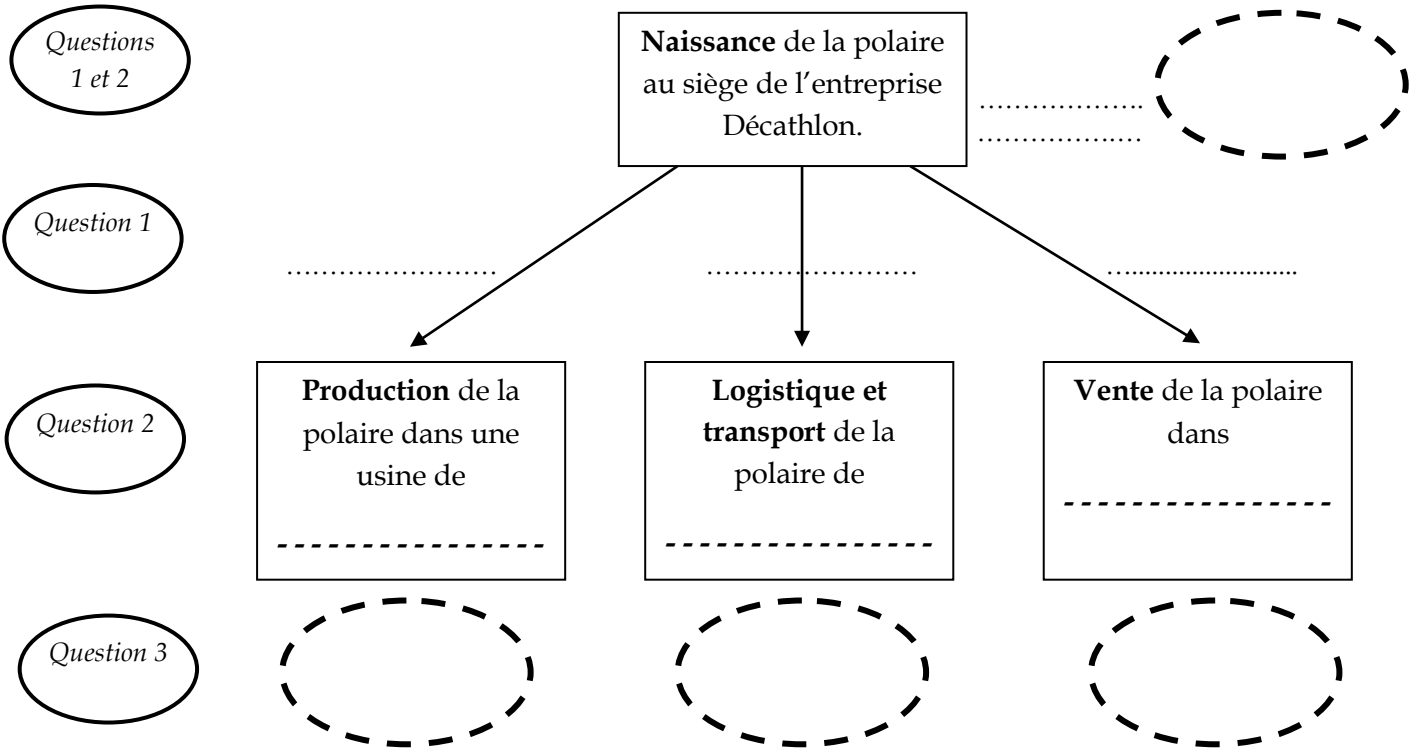

**Activité 2 : Comprendre la répartition spatiale des activités.**

- Le schéma ci-dessous retrace le trajet de la polaire de sa conception à sa vente.
  1. Remplace au bon endroit dans chaque cadre ci-dessous le numéro qui correspond à la bonne proposition.

1 Entrepôt national de Dourges. / 2 Thaïlande, l'un des sites de production de la polaire. / 3 Siège de Décathlon à Villeneuve d'Ascq. / 4 Décathlon Olivet, l'un des 450 magasins en Europe. / 5 El Prat en Espagne, l'un des ports européens où arrivent les produits fabriqués en Asie. / 6 L'un des 22 entrepôts régionaux d'Europe.

2. Colorie en bleu chaque carré qui correspond à une activité se déroulant en France, en jaune si cette activité est à l'étranger.

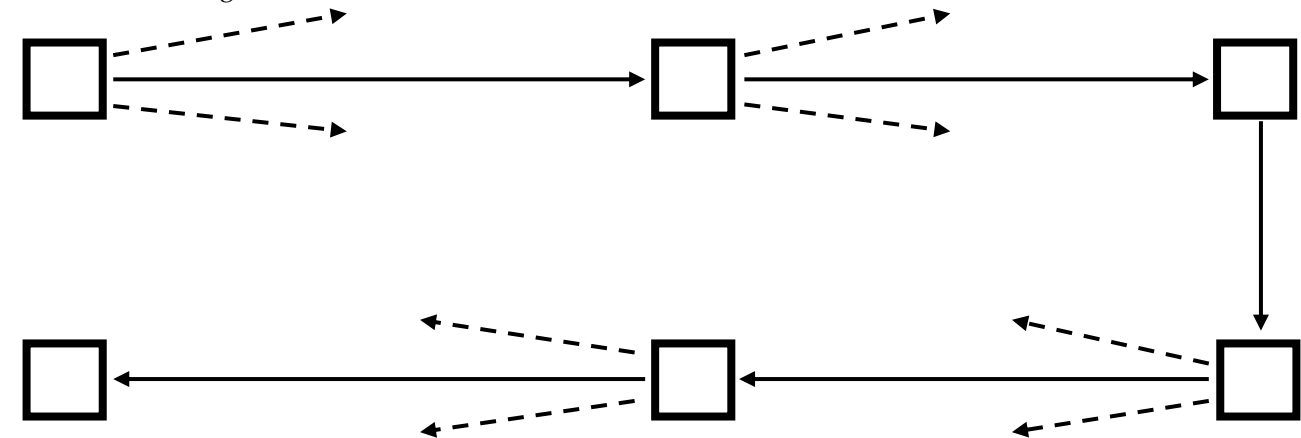

- Itinéraire de la polaire d'un lieu à un autre.
- - - - -> Itinéraires possibles d'autres produits Décathlon.

C5 : avoir des connaissances relevant de la culture civique, la mondialisation.

C5 : avoir des connaissances relevant de l'espace (les lieux de production et de consommation, les acteurs...)